

*Общество с ограниченной ответственностью
"Московский завод специализированных автомобилей"
(ООО "МЗСА")*

Каркас тента 21111

(к прицепам: МЗСА 817700.002)

Паспорт

817710.102-08.03.100ПС

2015

ВНИМАНИЕ!!! Каркас тента поставляется отдельно от тента.

Каркас тента в совокупности с тентом предназначены для установки на прицепах МЗСА с целью предохранения груза от воздействия атмосферных осадков. Срок службы каркаса тента – 5 лет с даты изготовления.

Каркас тента изготовлен в климатическом исполнении У1 по ГОСТ 15150-69 и рассчитан на эксплуатацию и хранение при температурах окружающего воздуха от минус 40°С до плюс 40°С.

Требования безопасности и предупреждения

ВНИМАНИЕ!!! При стоянке в осенний, зимний и весенний периоды на крыше тента возможно образование наледи и снега. Во избежание повреждения транспортного средства необходимо очистить крышу тента от осадков.

Описание и технические данные

Каркас тента состоит из стальных труб квадратного сечения 20x20 мм.

Габаритные размеры каркаса тента в собранном виде (ДxШxВ): 2099x1149x980 мм.

Масса каркаса тента без тента: 15,4 кг.





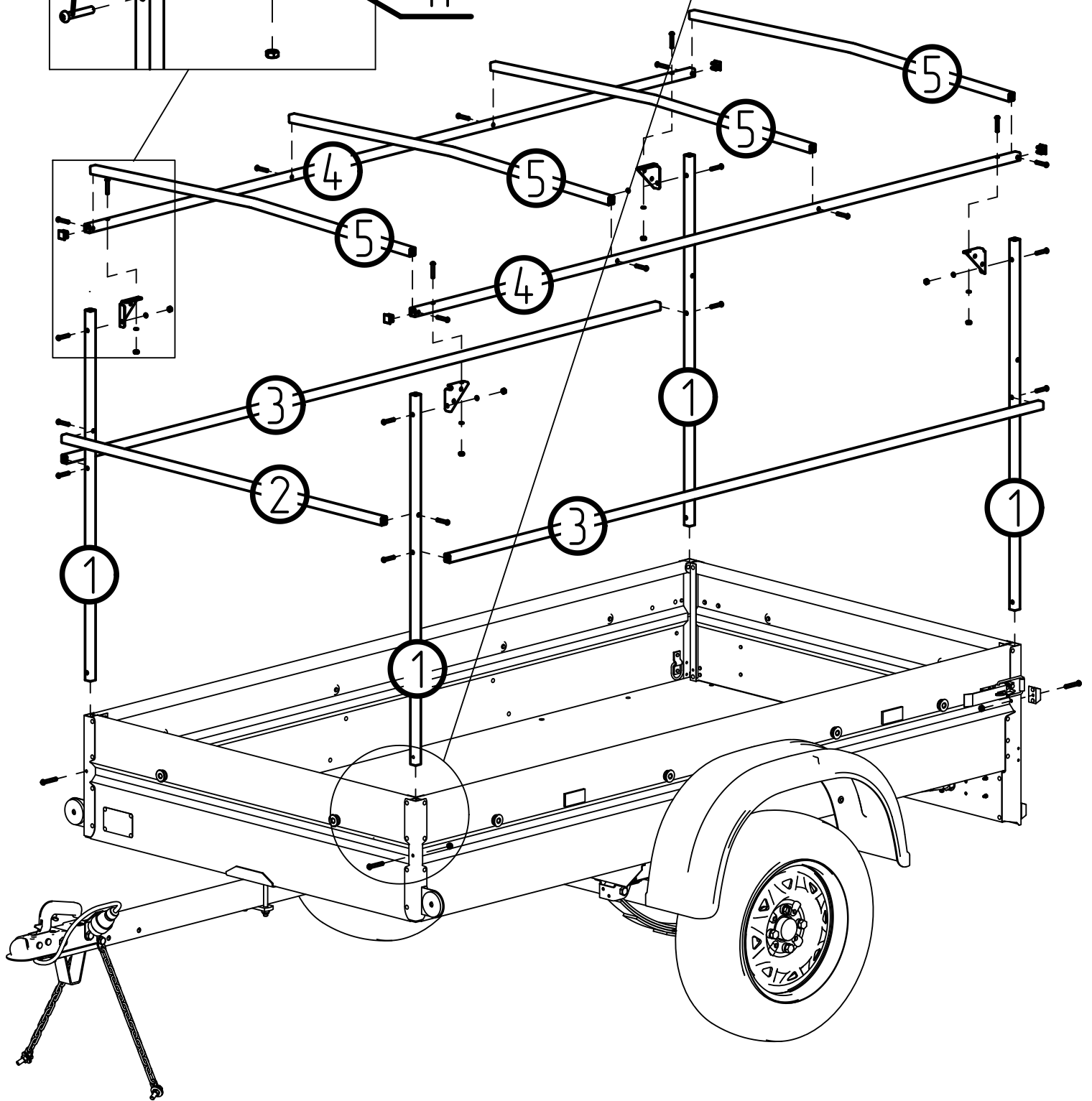
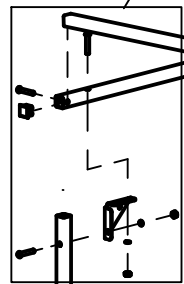
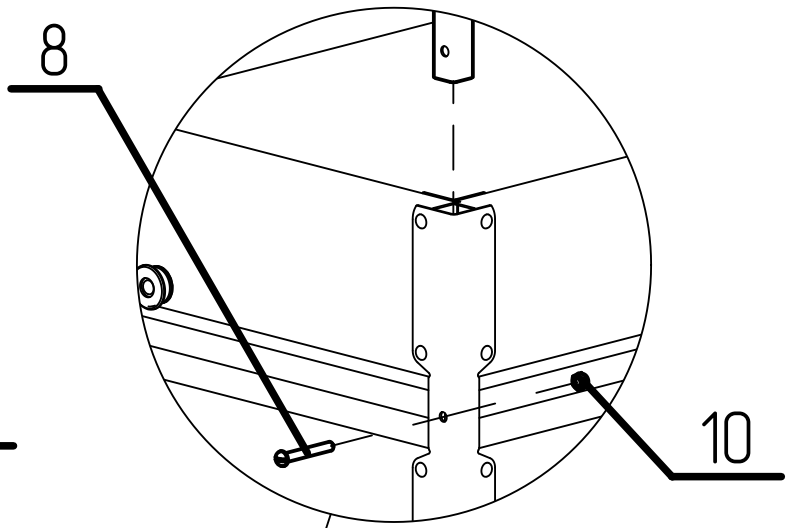
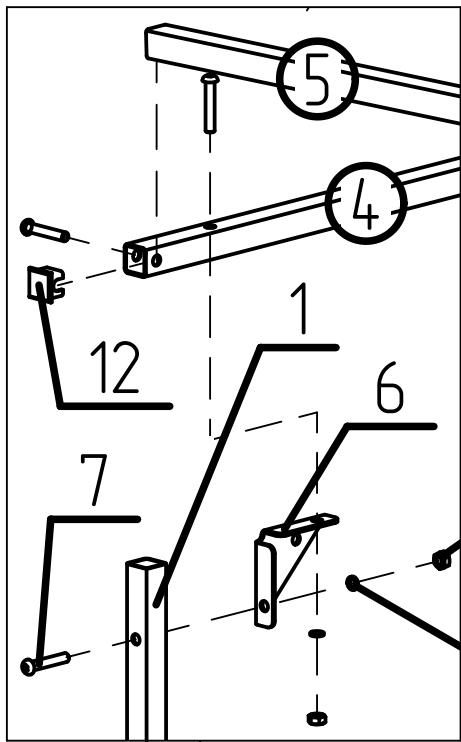

Техническое обслуживание

Раз в месяц следует проверить состояние резьбовых соединений и при необходимости их подтянуть.



Инструкция по сборке каркаса тента 211111

Комплект поставки

Позиция	Кол-во, шт.	Длина, мм
Поз.1  (4 отв.)	4	940
Поз.2 	1	1109
Поз.3 	2	2059
Поз.4  (6 отв.)	2	2099
Поз.5 	4	1109
Поз.6 Косынка 	4	-
Поз.7 Винт М6х35 ISO 7380-83	22	-
Поз.8 Винт М6х45 ГОСТ 17473-80	4	-
Поз.9 Гайка М6 ГОСТ 5915-70	8	-
Поз.10 Гайка М6 DIN 985	4	-
Поз.11 Шайба 6 ГОСТ 6402-70	8	-
Поз.12 Заглушка пластиковая 20х20	4	-
Ключ 7812-0373 ГОСТ 11737-93	1	-
817710.102-08.03.100ПС - Паспорт на каркас тента 211111	1	-

Порядок сборки каркаса тента

Операция 1. Закрепить поз.1 в стойках боковых бортов прицепа Винтами поз.7 - 4 шт. и Гайками поз.10 - 4 шт.;

Операция 2. Закрепить поз.2 на деталях поз.1 Винтами поз.7 - 2 шт.;

Операция 3. Закрепить поз.3 на деталях поз.1 Винтами поз.7 - 4 шт.;

Операция 4. Закрепить Косынки поз.6 на деталях поз.1 Винтами поз.7 - 4 шт., Шайбами поз.11 - 4 шт. и Гайками поз.9 - 4 шт.;

Операция 5. Закрепить поз.4 на Косынках поз.6 Винтами поз.7 - 4 шт., Шайбами поз.11 - 4 шт. и Гайками поз.9 - 4 шт.;

Операция 6. Закрепить поз.5 между деталями поз.4 Винтами поз.7 - 8 шт.;

Операция 7. Вставить Заглушки поз.12 в детали поз.4.

Особенности эксплуатации

ЗАПРЕЩАЕТСЯ:

- эксплуатация каркаса тента без надежного крепления тента к прицепу;
- перевозка каких-либо грузов на каркасе тента;
- крепление грузов к каркасу тента, а также облокачивать или упирать груз на каркас тента;
- превышать скоростное ограничение, изложенное в руководстве по эксплуатации на прицеп.

Правила хранения

Каркас тента в совокупности с тентом, установленный на прицеп, может храниться на открытой стоянке. На открытой стоянке **каркас тента без тента**, установленный на прицеп, может храниться под навесом, защищая его от прямого воздействия атмосферных осадков и солнечных лучей.

Каркас тента в упаковке, а также в разобранном виде хранить в сухом, **хорошо проветриваемом** помещении или под навесом, защищая его от прямого воздействия атмосферных осадков и солнечных лучей.

Утилизация

Вышедший из эксплуатации каркас тента подлежит сдаче в металлолом в установленном порядке.

Гарантийные обязательства

Гарантийный срок эксплуатации составляет двенадцать месяцев со дня продажи каркаса тента, указанного в кассовом чеке или накладной ТОРГ-12, но не более двух лет с даты изготовления, указанной в Свидетельстве о приемке каркаса тента. Гарантия на каркас тента распространяется при установке его только на прицеп МЗСА и соблюдении всех условий указанных в настоящем Паспорте.

В течение гарантийного срока эксплуатации изготовитель безвозмездно производит ремонт каркаса тента и деталей каркаса тента, вышедших из строя при соблюдении правил, изложенных в настоящем Паспорте.

Указанные гарантии не распространяются на случаи, когда дефекты на каркасе тента возникли после передачи каркаса тента изготовителем третьим лицам вследствие:

- нарушения третьими лицами правил хранения и эксплуатации каркаса тента или его повреждения при транспортировке;
- внесения третьими лицами изменений в конструкцию каркаса тента с нарушением требований нормативных актов и инструктивных документов уполномоченных органов;
- действия иных лиц или непреодолимой силы.

Для проведения гарантийного ремонта каркаса тента по адресу: 107370, Москва, Открытое шоссе, д.12, ООО «МЗСА» необходимо предъявить паспорт на каркас тента с отметками в Свидетельстве о приемке и документ подтверждающий оплату каркаса тента (кассовый чек или накладная ТОРГ-12).

Указанный порядок применяется в случае, если иное прямо не предусмотрено законодательством РФ или договором, согласно которому каркас тента передан изготовителем либо собственнику - физическому (юридическому) лицу, либо продавцу каркаса тента.

По предварительному согласованию с изготовителем в течение гарантийного срока эксплуатации каркаса тента его отдельные дефектные детали и узлы для их ремонта и/или замены могут быть высланы эксплуатирующей стороной в адрес изготовителя по почте. Адрес изготовителя: 107370, Москва, Открытое шоссе, д.12, ООО «МЗСА», отдел технического контроля.

Заявки на запасные части следует направлять в розничный отдел продаж изготовителя.

Время работы розничного отдела продаж:

- понедельник-пятница с 9:00 до 18:00
- суббота с 10:00 до 16:00, воскресенье - выходной.
- Телефон/Факс: (499) 168-36-23.

Редакция от 22.05.2015

Свидетельство о приемке

Дата изготовления

_____ (число, месяц, год)

(подпись)

(Фамилия И.О.)

Место штампа
ОТК